



Polski parowóz Os 24

Skala 1:64 (S) Opracował: Marcin Jakubiec „Viking_BB”

Parowóz Os 24 był pierwszym osobowym parowozem produkowanym w wolnej Polsce po I Wojnie Światowej. Tak na prawdę jest to austriacka konstrukcja typu 570. Wyprodukowano 60 sztuk tej serii. Niestety, nie była to udana konstrukcja i szybko zrezygnowano z dalszej produkcji. Do dziś przetrwał tylko jeden egzemplarz.

UWAGA: Strony 4 – 7 trzeba wydrukować na papierze o grubości co najmniej 150 g/m², na przykład na kartkach z bloku technicznego.

Niniejszy model kierujemy do początkujących modelarzy. Choć jest uproszczony, to będzie atrakcyjnym eksponatem na półce młodego modelarza. Numeracja części (czarne numery) w zasadzie odpowiada kolejności montażu. Kolorem jasnoniebieskim oznaczono miejsce przyklejenia elementów o wskazanym numerze. Części oznaczone jedną gwiazdką podklejamy tekturką o grubości 0,4 – 0,6 mm. Części oznaczone dwiema gwiazdkami podklejamy tekturką o grubości 0,7 – 1 mm. Przed zaginaniem kartonu dobrze jest go zbigować (przeciągnąć, lekko docisnąwszy, po linii zgięcia tępą stroną nożyka lub wypisanym długopisem). Część nr 30 należy wyciąć jako prostokąt i zgiąć wzdłuż wskazanej linii następnie skleić ze sobą niezadrukowane powierzchnie, dopiero potem wycinamy czarne kółka.

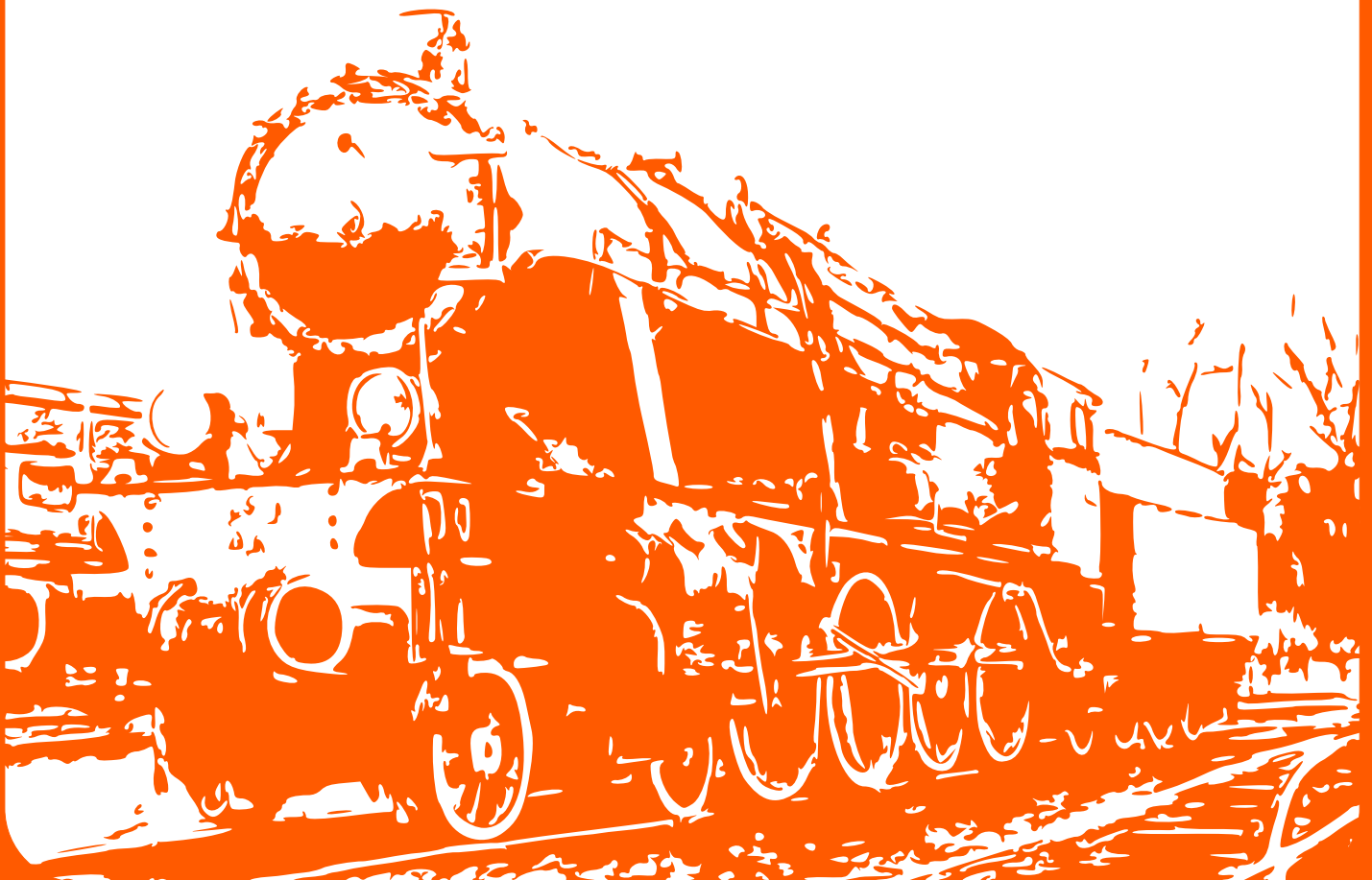

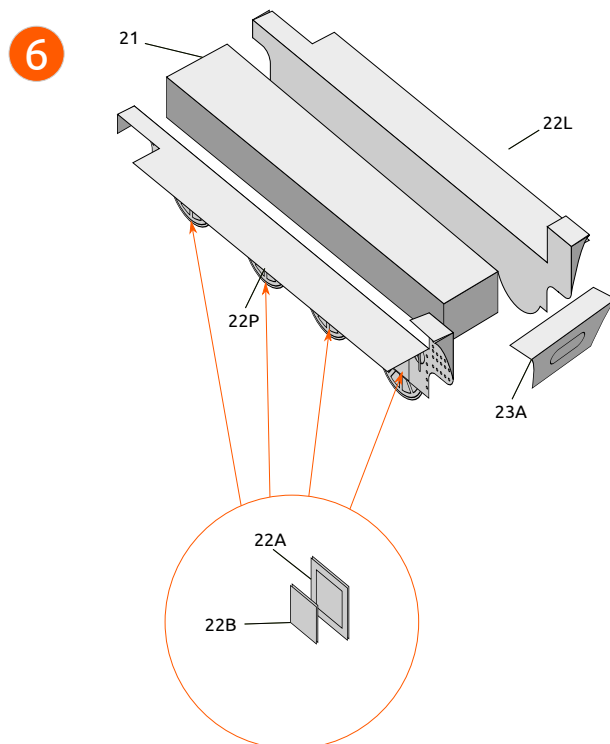
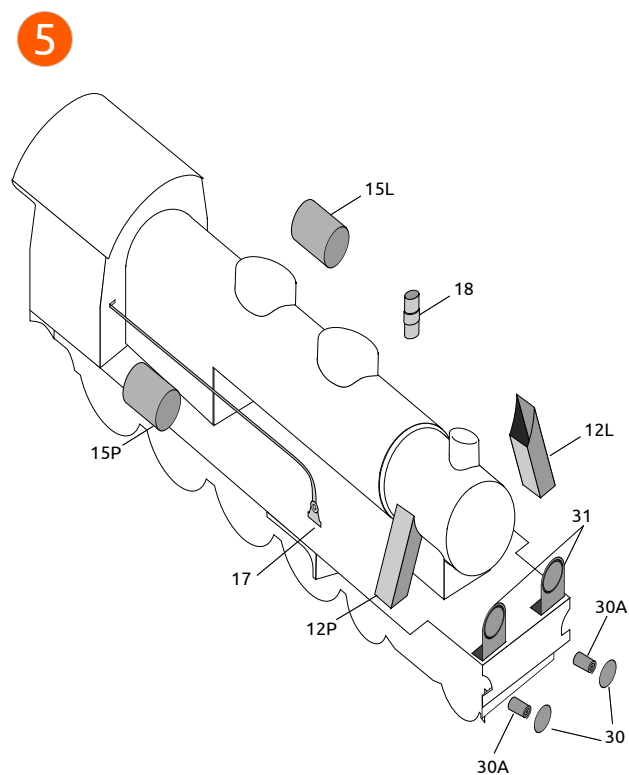
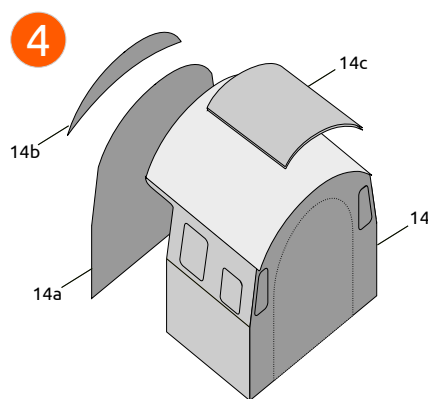
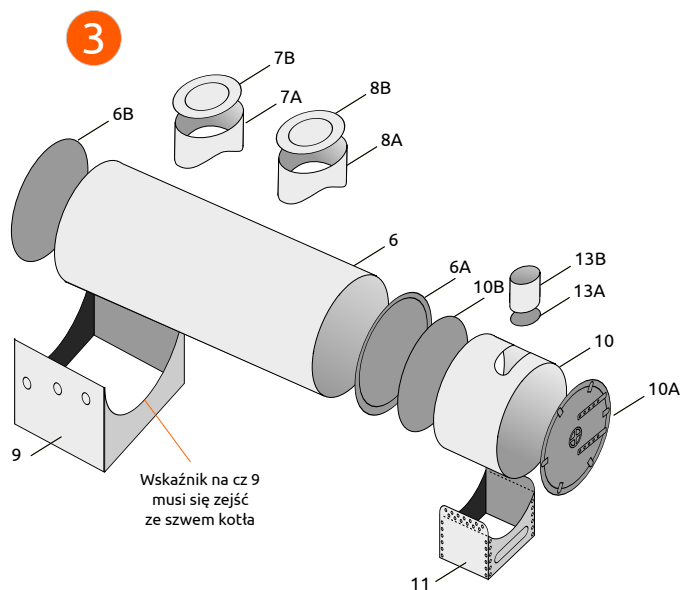
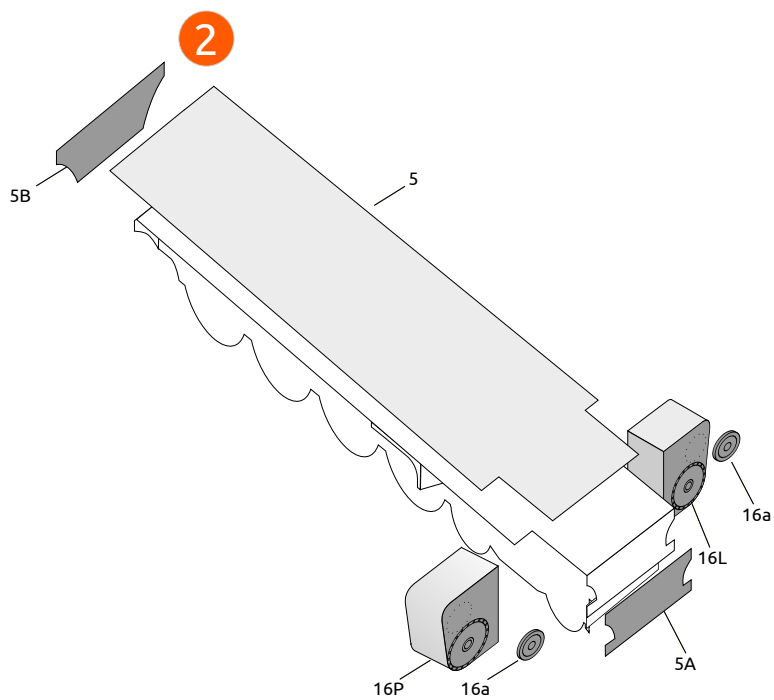
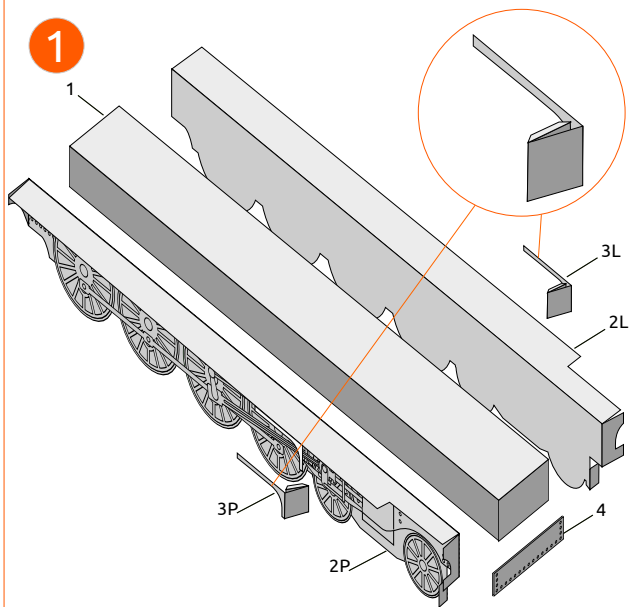

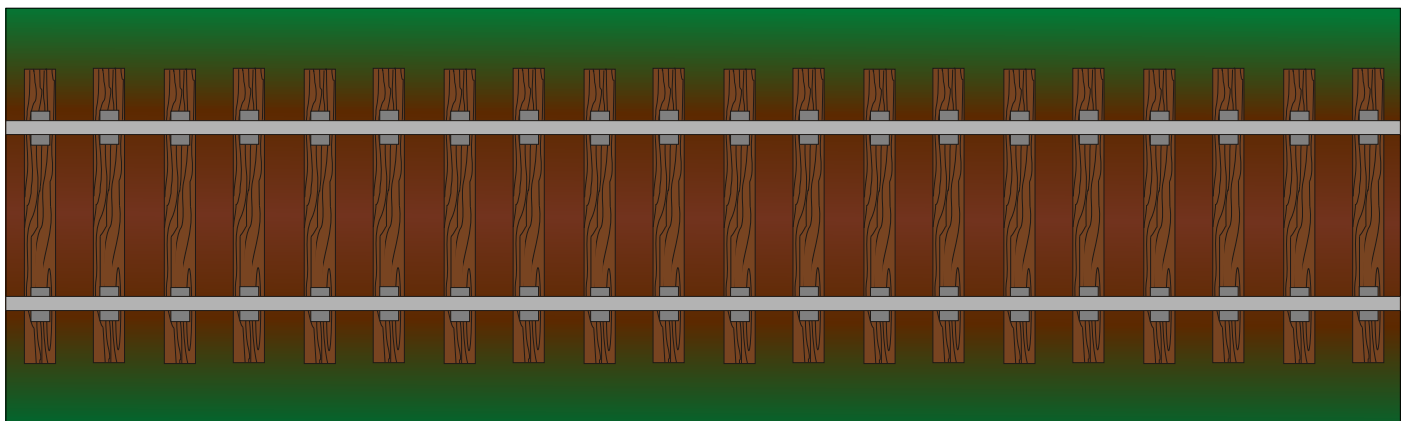
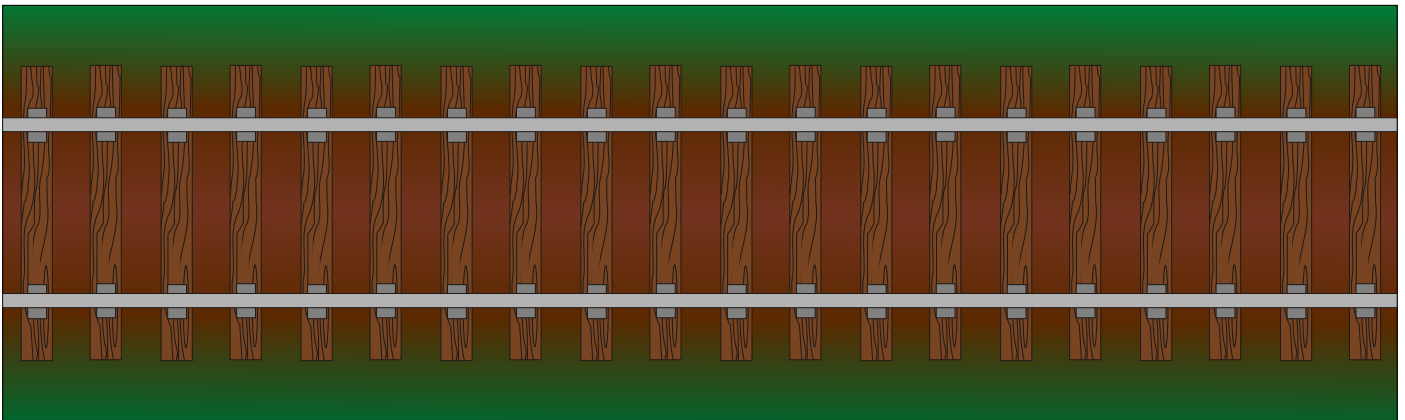
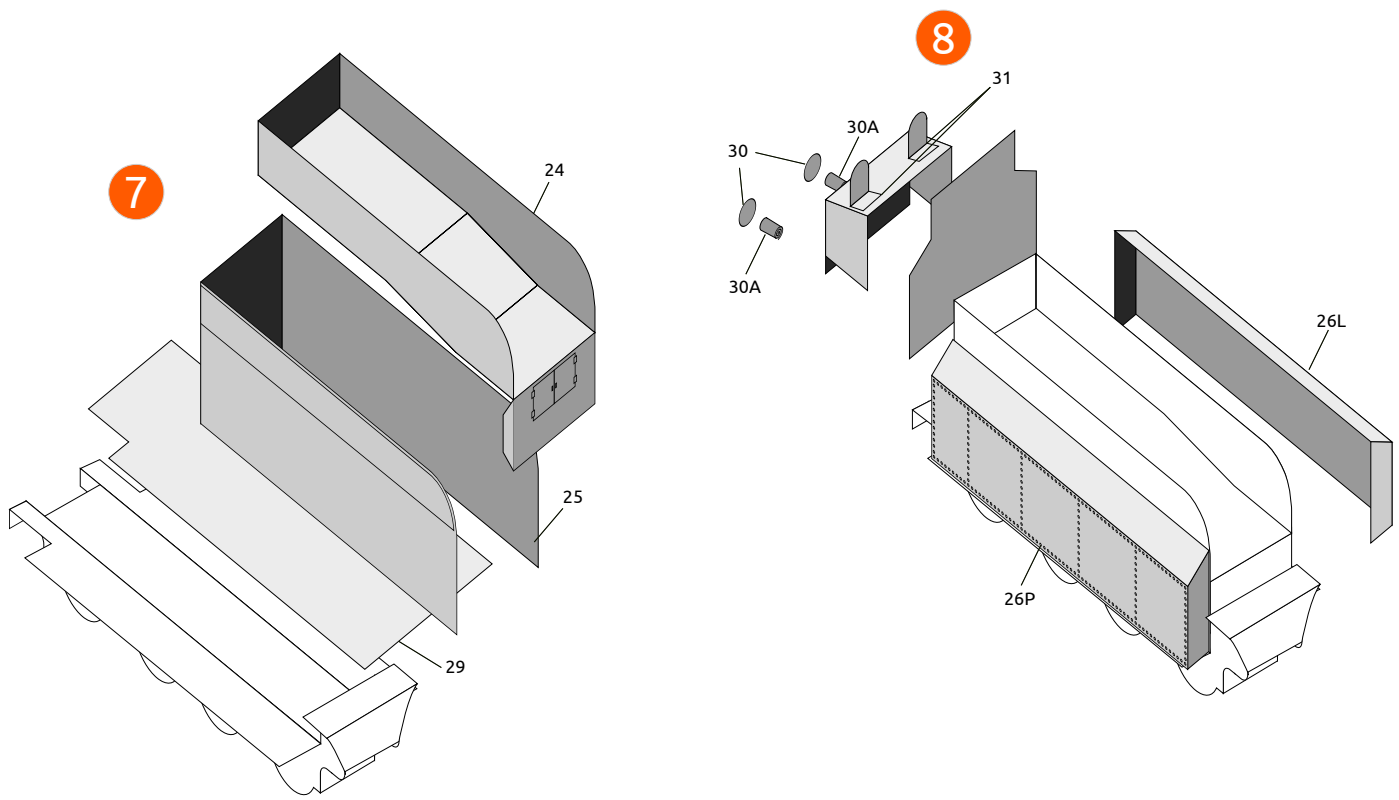

Oba elementy torowiska naklejamy na teksturę o rozmiarach 369×55 mm, łącząc ze sobą równo krótszymi krawędziami.

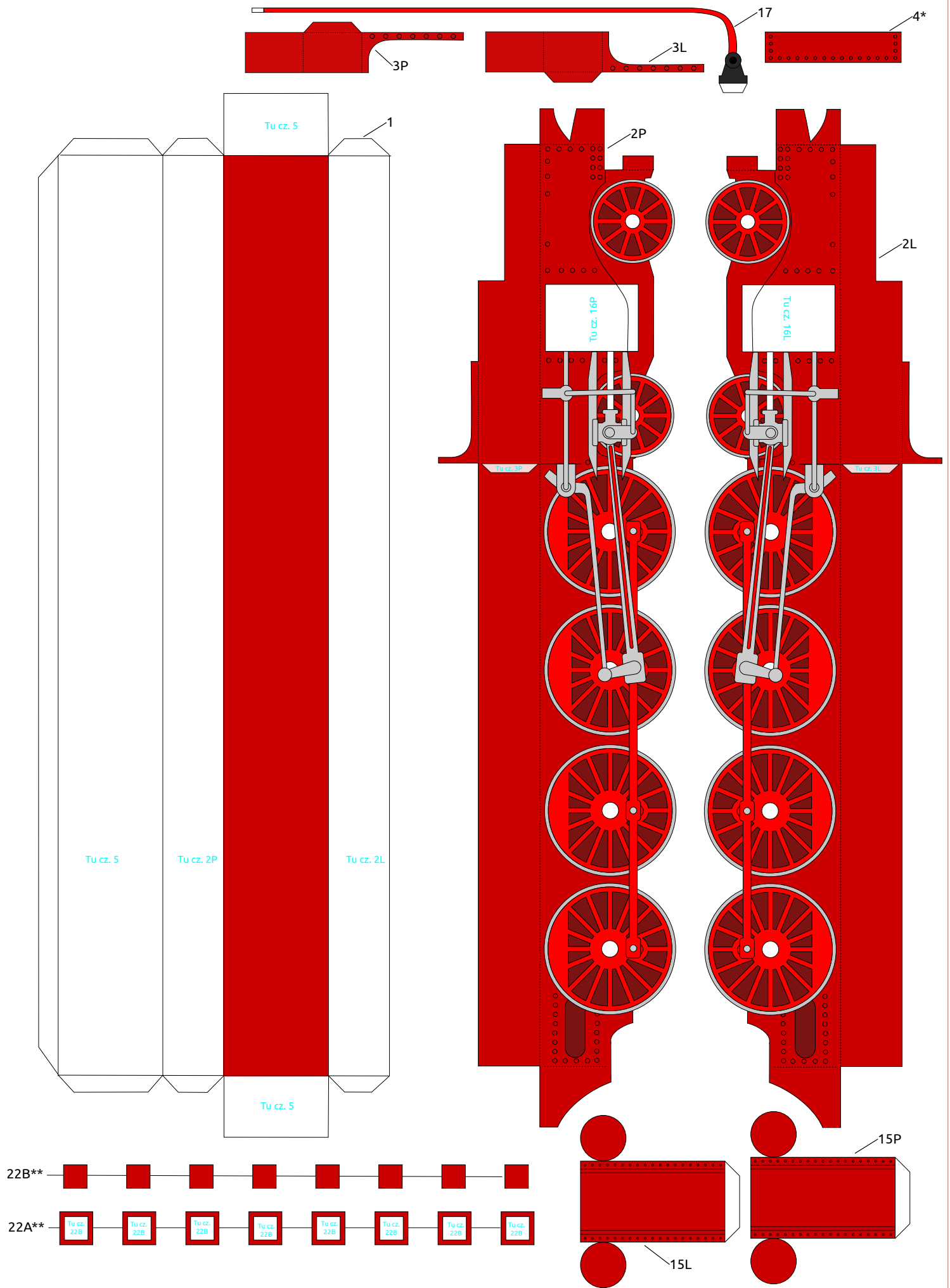

22B**

22A**

